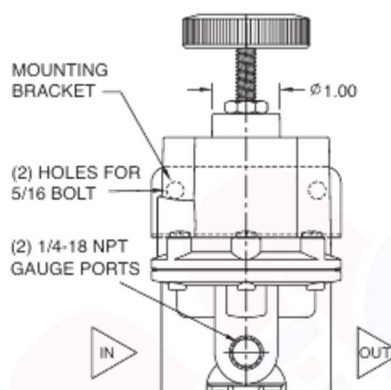

DETEUDEUR DE PRECISION A HAUT DEBIT

- Détendeur : type 700
- Matériaux : Corps en fonte aluminium, tige Inox, membrane Buna-N
- Pression d'entrée : 17 bar maxi
- Débit : jusqu'à 140m³/h
- Prise manométrique : 1/4"NPT
- Réglage : avec volant manuel
- Spécification selon fiche technique : SDBDEP

Ces spécifications correspondent au produit standard ; pour d'autres besoins, nous consulter

Réf.	Raccordement Process	Pression de sortie	Equerre de fixation
SDBREP700			
1/4" NPT	B	0...0,15 bar	C
3/8"NPT	C	0...1 bar	D
1/2"NPT	D	0...2 bar	E
		0...4 bar	G
		0...10 bar	F
			Sans
			Avec B

Accessoires optionnels
MAAR50F0214N

Manomètre 0...2bar
Ø50mm raccord arrière
1/4"NPT

MAAR50F1114N

Manomètre 0...11bar
Ø50mm raccord arrière
1/4"NPT

MAAR50F0414N

Manomètre 0...4bar
Ø50mm raccord arrière
1/4"NPT

MAAR50F0714N

Manomètre 0...7bar
Ø50mm raccord arrière
1/4"NPT

NOS AGENCES :

NANTES
6 rue Clément Ader
44984 SAINTE-LUCE-SUR-LOIRE CEDEX
Tél: 02 51 85 09 90
agence.nantes@sdmautomatec.fr

CAEN
6 rue des Bréholles
14540 SOLIERS
Tél: 02 31 15 54 54
agence.caen@sdmautomatec.fr

ROUEN
22 rue des Patiss
76140 PETIT-QUEVILLY
Tél: 02 32 81 87 80
agence.rouen@sdmautomatec.fr

