

**DÉTECTEUR DE NIVEAU D'ENVAHISSEMENT À FLOTTEUR MAGNÉTIQUE POUR APPLICATION MARINE**



Les détecteurs de niveau d'envahissement sont destinés à la détection de niveau des liquides pour usage général sur les navires (cales et autres environnement difficiles) et dans les industries. Ils sont particulièrement adaptés aux applications marines pour lesquels ils sont certifiés.

- **Construction** : Boîtier Inox, platine de fixation et partie en contact avec le fluide en inox 316L
- **Indice de protection** : IP68
- **Pression admissible** : 12 bar
- **Fonction de sortie** : ouvert, fermé ou change-over
- **Puissance de coupure** :
  - APSERH-11-20 : 230V AC ; 100VA ; 1A ou 223V DC ; 50W ; 0.5A

- **Câble** : longueur 3 mètres
- **Certification marine** : DNV GL
- **Agrément** : ATEX Ex ia IIC T5 Ga -10°C ≤ Ta ≤ +90°C **en option**
- **Montage** : platine de fixation mural ou sur tube
- **Test d'équipement** : sur version avec protection intégrale

- **Spécification selon fiche technique** : APSERH-11-20

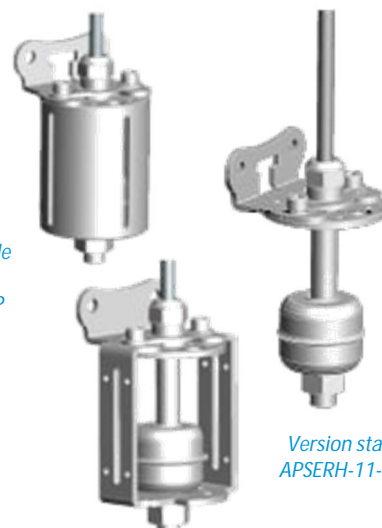
*Ces spécifications correspondent au produit standard ; pour d'autres besoins, nous consulter*



*Version avec boîtier de protection intégrale APSERH-11-20/H-2-P*

*Version standard APSERH-11-20/H-2*

*Version avec armature de protection APSERH-11-20/H-2-Y*

Réf.	APSERH-11-20 / H-2	Version
	standard	▲
	armature de protection	-Y
	protection intégrale	-P
	protection intégrale avec test	-YP/Tester

**NOS AGENCES :**

**NANTES**  
 6 rue Clément Ader  
 44984 SAINTE-LUCE-SUR-LOIRE CEDEX  
 Tél: 02 51 85 09 90  
[agence.nantes@sdmautomatec.fr](mailto:agence.nantes@sdmautomatec.fr)

**CAEN**  
 6 rue des Bréholles  
 14540 SOLIERS  
 Tél: 02 31 15 54 54  
[agence.caen@sdmautomatec.fr](mailto:agence.caen@sdmautomatec.fr)

**ROUEN**  
 22 rue des Patiss  
 76140 PETIT-QUEVILLY  
 Tél: 02 32 81 87 80  
[agence.rouen@sdmautomatec.fr](mailto:agence.rouen@sdmautomatec.fr)

