

Vanne à clapet à siège incliné, métallique

Conception

La vanne 2/2 voies type GEMÜ 550 dispose d'un actionneur pneumatique à piston nécessitant peu d'entretien. L'étanchéité au niveau de l'axe de vanne est réalisée par un presse-étoupe se positionnant de lui-même et ne nécessitant qu'un entretien minime même après une utilisation prolongée. Le joint racler placé devant le presse-étoupe le protège contre l'encrassement et d'une usure prématurée.

Caractéristiques

- Convient pour les fluides neutres ou agressifs* sous la forme liquide ou gazeuse
- Encombrement réduit et démontage radial possible avec un corps à embouts filetés
- Les pièces en contact avec le fluide de service peuvent être livrées dans différents matériaux selon le type d'application
- Températures de fluides plus élevées
- Versions selon ATEX sur demande

Avantages

- Actionneur en inox facilement nettoyable même en atmosphères agressives
- Nombreux raccordements disponibles
- Rendement important au niveau du débit
- Poids réduit
- Indicateur optique de position intégré en standard pour fonction de commande NF (pour fonctions de commande NO et DE, sur demande)
- Accessoires:
 - Indicateurs électriques de position
 - Boîtiers de contrôle et de commande
 - Positionneurs/régulateurs de process électropneumatiques (voir fiche technique GEMÜ 550 vanne de régulation)
 - Limiteur de course
- Convient pour le contact avec les denrées alimentaires conformément au règlement (CE) n° 1935/2004
- Presse-étoupe adapté en standard aux applications « spécial vide » jusqu'à 20 mbars absolu

* Voir données techniques du fluide de service en page 2

Vue en coupe

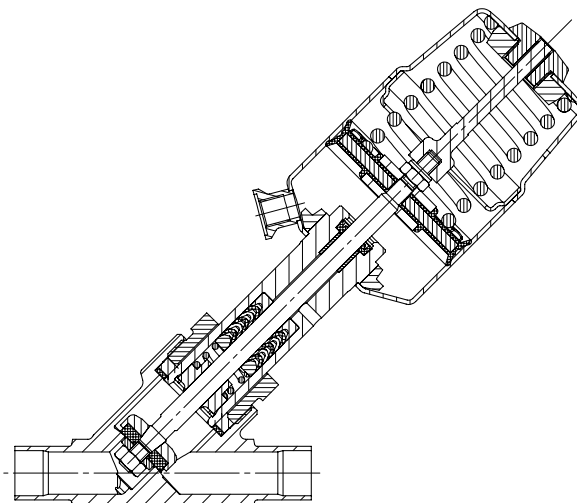

Actionneurs 0 et 1



Actionneurs 2 à 5

Données techniques

Fluide de service

Convient pour les fluides neutres ou agressifs, sous la forme liquide ou gazeuse respectant les propriétés physiques et chimiques des matériaux du corps et de l'étanchéité.

Pression de service max. admissible voir tableau

Température du fluide -10 °C à 180 °C

Viscosité max. admissible 600 mm²/s (cSt)

Versions pour températures inférieures/supérieures et viscosités supérieures sur demande

Fluide de commande

Gaz neutres

Pression de commande max.: 8 bars

Température max. admissible du fluide de cde: 60 °C

Conditions d'utilisation

Température ambiante max. 60 °C

Données de l'actionneur

Taille d'actionneur	Volume de remplissage	Diamètre de piston
0G1, 0M1	0,006 dm ³	28 mm
1G1, 1M1	0,025 dm ³	42 mm
2G1, 2M1	0,084 dm ³	60 mm
3G1, 3M1	0,245 dm ³	80 mm
4G1	0,437 dm ³	100 mm
5G1	0,798 dm ³	130 mm

Taux de fuite max. admissible du siège

Étanchéité du siège	Norme	Procédure de test	Taux de fuite	Fluide d'essai
PTFE	DIN EN 12266-1	P12	A	Air

Pression de service maximale [bars]

Taille d'actionneur	DN 6	DN 8	DN 10	DN 15	DN 20	DN 25	DN 32	DN 40	DN 50	DN 65	DN 80
Fct. Cde 1 Normalement fermée (NF) / Sens du débit: Sous le clapet											
0G1	10,0	10,0	10,0	10,0	-	-	-	-	-	-	-
1G1	-	10,0	10,0	10,0	6,0	3,5	-	-	-	-	-
2G1	-	-	22,0	22,0	12,0	7,0	4,0	2,5	-	-	-
3G1	-	-	-	-	25,0	16,0	10,0	6,0	3,0	-	-
4G1	-	-	-	-	-	25,0	18,0	12,0	7,0	-	-
5G1	-	-	-	-	-	-	25,0	20,0	15,0	10,0	7,0
Fct. Cde 1 Normalement fermée (NF) / Sens du débit: Sur le clapet											
0M1	10,0	10,0	10,0	10,0	-	-	-	-	-	-	-
1M1	-	10,0	10,0	10,0	10,0	10,0	-	-	-	-	-
2M1	-	-	-	10,0	10,0	10,0	10,0	8,0	5,0	-	-
3M1	-	-	-	-	10,0	10,0	10,0	10,0	10,0	-	-
Fct. Cde 2 Normalement ouverte (NO) / Fct. Cde 3 Double effet (DE) / Sens du débit: Sous le clapet											
0G	20,0	20,0	20,0	20,0							
1G	-	25,0	25,0	25,0	17,0	11,0	-	-	-	-	-
2G	-	-	-	25,0	25,0	24,0	15,0	8,0	-	-	-
3G	-	-	-	-	25,0	25,0	25,0	19,0	12,0	-	-
4G	-	-	-	-	-	-	25,0	25,0	22,0	-	-
5G	-	-	-	-	-	-	25,0	25,0	25,0	25,0	18,0

Toutes les pressions sont données en bars relatifs. Lorsque la vanne véhicule des fluides liquides arrivant sur le clapet (M), il y a un risque de coups de bélier. Pour les pressions de service max. il faut respecter la corrélation pression / température (voir tableau en page 3).

Données techniques

Pression de commande [bars]

Fct. Cde 1 Normalement fermée (NF) / Sens du débit: Sous le clapet

Antriebsgröße

1G1, 2G1, 3G1, 4G1

4 - 8

0G1, 5G1

5 - 8

Fct. Cde 1 Normalement fermée (NF) / Sens du débit: Sur le clapet

0M1, 1M1, 2M1, 3M1

max. 7 bars

Pressions de commande supérieures sur demande.

Fct. Cde 2 Normalement ouverte (NO) / Fct. Cde 3 Double effet (DE) / Sens du débit: Sous le clapet

Voir diagramme voir page 5

Kv [m³/h]

	DN 6	DN 8	DN 10	DN 15	DN 20	DN 25	DN 32	DN 40	DN 50	DN 65	DN 80
Embouts à souder, DIN 11850	1,6	1,8	2,4	2,4	-	-	-	-	-	-	-
Embouts à souder, DIN 11866	-	2,2	4,5	5,5	11,7	20,5	33,0	51,0	61,0	110,0	117,0
Orifices taraudés, DIN ISO 228	-	-	4,5	5,4	10,0	15,2	23,0	41,0	68,0	95,0	130,0

Valeurs de Kv déterminées selon DIN EN 60534. Les valeurs de Kv sont données pour la fonction de commande 1 (NF) et avec le plus grand actionneur pour le diamètre nominal respectif. Les valeurs Kv peuvent différer selon les configurations du produit (ex : autres raccordements ou matériaux du corps).

Corrélation Pression / Température pour corps de vanne à clapet à siège incliné

Raccordement code	Matériau code	Pressions de service admissibles en bar à température en °C*					
		RT	100	150	200	250	300
1, 9, 17, 37, 60, 63, 3C, 3D	37	25,0	23,8	21,4	18,9	17,5	16,1
0, 16, 17, 18, 37, 59, 60, 65	34	25,0	24,5	22,4	20,3	18,2	16,1
13 (DN 15 - DN 50)	34	25,0	23,6	21,5	19,8	18,6	17,2
80, 88 (DN 15 - DN 40)	34	25,0	21,2	19,3**	-	-	-
80, 88 (DN 50 - DN 80)	34	16,0	16,0	16,0**	-	-	-
82 (DN 15 - DN 32)	34	25,0	21,2	19,3**	-	-	-
82 (DN 40 - DN 65)	34	16,0	16,0	16,0**	-	-	-
86 (DN 15 - DN 40)	34	25,0	21,2	19,3**	-	-	-
86 (DN 50 - DN 65)	34	16,0	16,0	16,0**	-	-	-
10 (DN 15 - DN 50)	37	25,0	25,0	22,7	21,0	19,8	18,5
47 (DN 15 - DN 50)	34	15,9	13,3	12,0	11,1	10,2	9,7
0, 16, 17, 18, 59, 60	40	25,0	20,6	18,7	17,1	15,8	14,8
17, 59, 60	C2	25,0	21,2	19,3	17,9	16,8	15,9

* Les vannes peuvent être utilisées jusqu'à une température de -10°C
Toutes les pressions sont données en bars relatifs.

** max. température 140 °C

RT = température ambiante

Échappement de l'actionneur

Pour l'échappement du fluide de commande, l'actionneur pneumatique dispose d'un orifice d'évent sur le côté du carter (fonction de commande Normalement Fermée).

Dans certaines applications, (ex. industrie agroalimentaire), de l'eau sale ou des produits de nettoyage pourraient pénétrer dans l'actionneur via cet orifice d'évent et entraver son fonctionnement.

Pour ces applications, un échappement spécial avec clapet anti-retour avec joint à lèvres qui empêche cette entrave au fonctionnement, est disponible. L'orifice d'évent sera fermé dans ce cas-là.

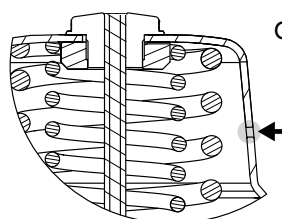

Orifice d'évent standard

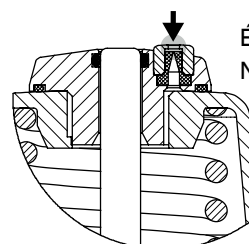

Échappement special
Numéro K 6996

Courbes de pression de service / de pression de commande
Fonction de commande 1: Normalement fermée (NF) / Sens du débit: Sur le clapet

Taille d'actionneur 0M1

pression de commande min. en fonction de la pression de service

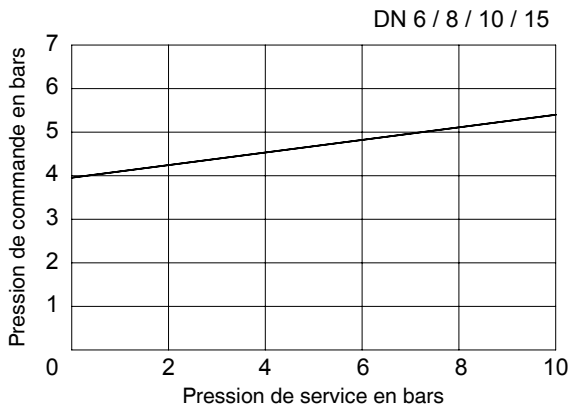

Taille d'actionneur 1M1

pression de commande min. en fonction de la pression de service

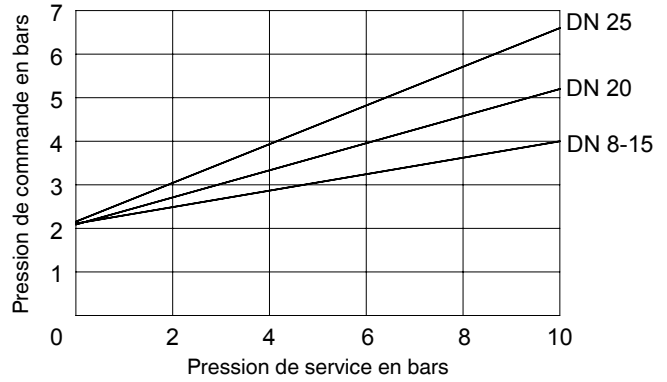

Taille d'actionneur 2M1

pression de commande min. en fonction de la pression de service

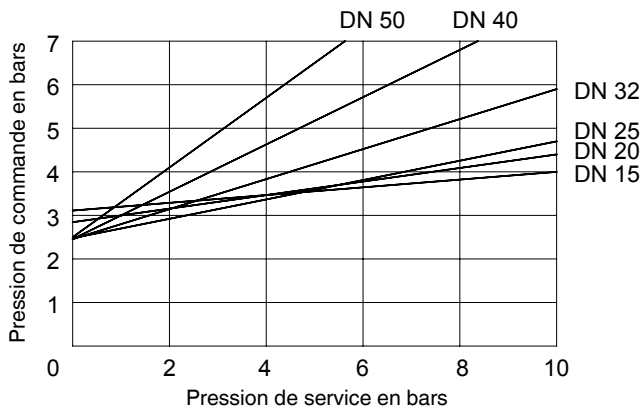

Taille d'actionneur 3M1

pression de commande min. en fonction de la pression de service

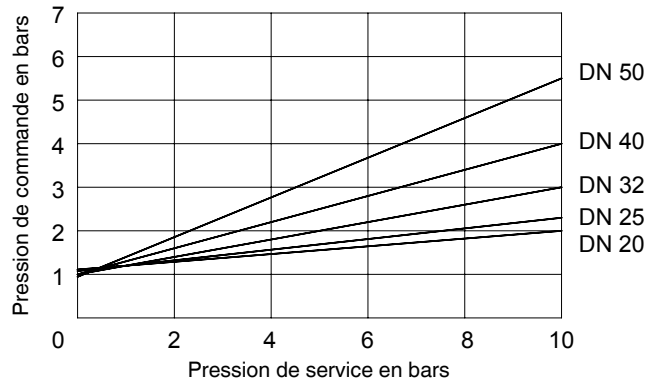

Courbes de pression de service / de pression de commande
Fct. Cde. 2: Normalement ouverte (NO) / Fct. Cde. 3: Double effet (DE)
Sens du débit: Sous le clapet

Taille d'actionneur 0G1

pression de commande min. en fonction de la pression de service

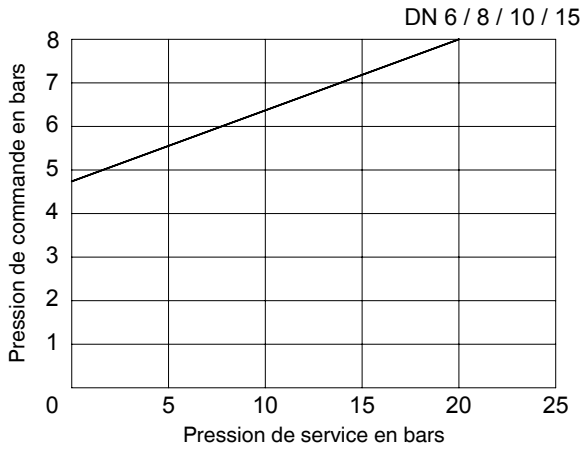

Taille d'actionneur 1G1

pression de commande min. en fonction de la pression de service

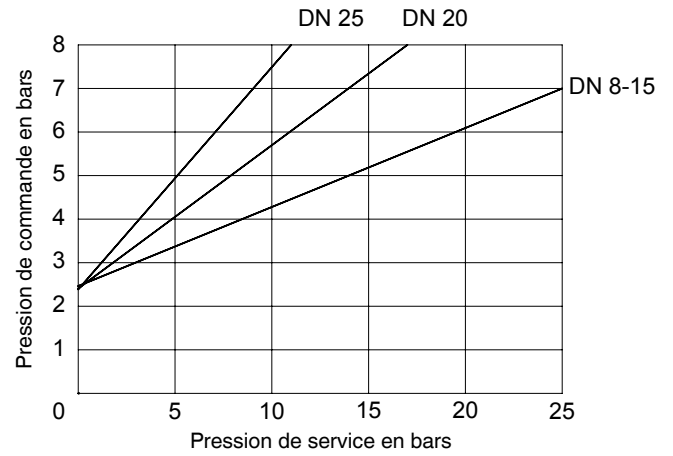

Taille d'actionneur 2G1

pression de commande min. en fonction de la pression de service

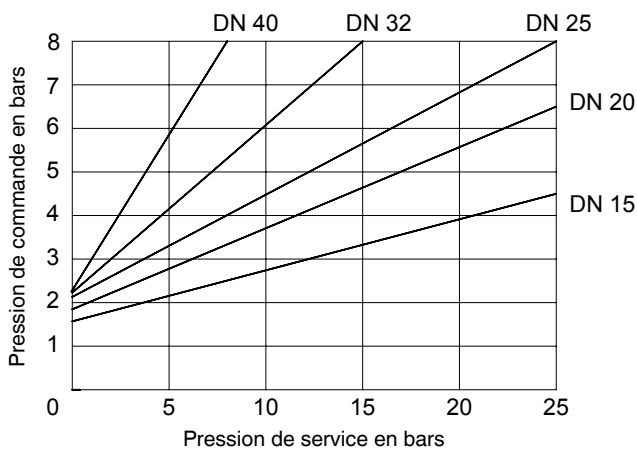

Taille d'actionneur 3G1

pression de commande min. en fonction de la pression de service

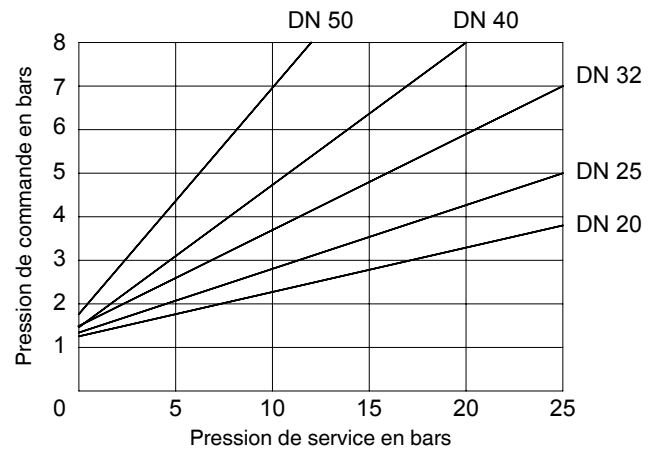

Taille d'actionneur 4G1

pression de commande min. en fonction de la pression de service

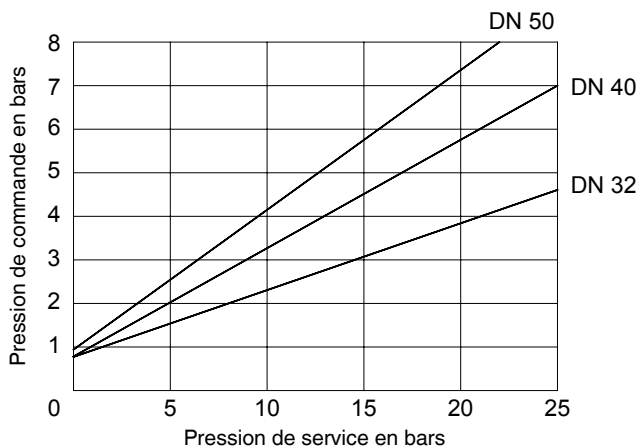

Taille d'actionneur 5G1

pression de commande min. en fonction de la pression de service

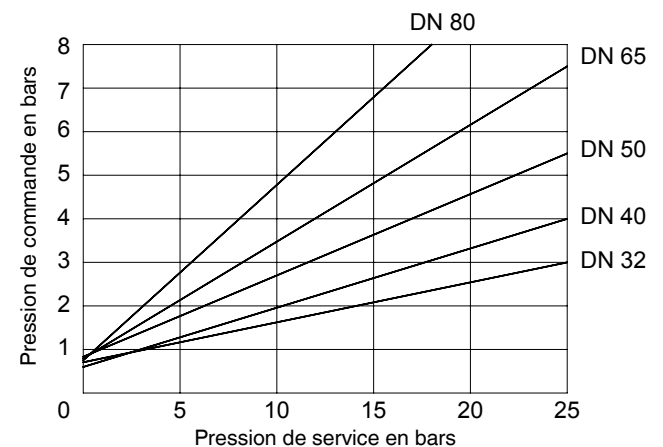

Données pour la commande

Forme du corps	Code
Passage en ligne	D
Passage en équerre uniquement matériau code (DN 15 - 50)	E

Étanchéité du siège	Code
PTFE	5
PTFE, renforcé à la fibre de verre	5G
PTFE, USP Class VI	5P

Raccordement	Code
Embouts à souder	
Embouts DIN	0
Embouts EN 10357 série B	16
Embouts EN 10357 série A (auparavant DIN 11850 série 2) / DIN 11866 série A	17
Embouts DIN 11850 Série 3	18
Embouts SMS 3008	37
Embouts ASME BPE	59
Embouts ISO 1127 / EN 10357 série C / DIN 11866 série B	60
Embouts ANSI/ASME B36.19M Schedule 10s	63
Embouts ANSI/ASME B36.19M Schedule 40s	65
Raccords à visser	
Orifices taraudés DIN ISO 228	1
Orifices taraudé Rc ISO 7-1, EN 10226-1, JIS B 0203, BS 21, dimensions entre extrémités ETE DIN 3202-4 série M8	3C
Embouts filetés DIN ISO 228	9
Orifices taraudés NPT encombrement DIN 3202-4 série M8	3D
Brides	
Brides EN 1092 / PN25 / forme B, encombrement selon EN 558, série 1	10
Brides EN 1092 / PN25 / forme B, encombrement voir dimensions du corps	13
Brides ANSI Class 125/150 RF, encombrement voir dimensions du corps	47
Raccords clamps	
Clamps ASME BPE pour tube ASME BPE, encombrement ASME BPE	80
Clamps DIN 32676 série B pour tube EN ISO 1127, encombrement EN 558, série 1	82
Clamps DIN 32676 série A pour tube DIN 11850, encombrement EN 558, série 1	86
Clamps ASME BPE pour tube ASME BPE, encombrement EN 558, série 1	88

Fonction de commande	Code
Normalement fermée (NF)	1
Normalement ouverte (NO)	2
Double effet (DE)	3

Taille d'actionneur	Code
Actionneur 0 piston ø 28 mm	0
Actionneur 1 piston ø 42 mm	1
Actionneur 2 piston ø 60 mm	2
Actionneur 3 piston ø 80 mm	3
Actionneur 4 piston ø 100 mm	4
Actionneur 5 piston ø 130 mm	5

Sens du débit	Code
Sous le clapet	G*
Sur le clapet	M**

** uniquement fonction de commande NF

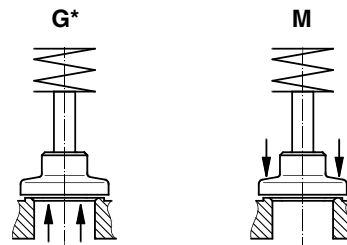

* Sens du débit préconisé pour les fluides liquides incompressibles afin d'éviter des « coups de bélier »

Matériau du corps	Code
1.4435 (ASTM A 351 CF3M \cong 316L), inox de fonderie	34
1.4408, inox de fonderie	37
1.4435 (316 L), inox forgé	40
1.4435, inox de fonderie Matériau équivalent au 316L	C2*

* Pour matériau du corps C2 il faut indiquer un état de surface dans la rubrique « Numéro K ».

Jeu de ressorts	Code
Standard	1

Autres données pour la commande voir page 7

Données pour la commande

Version	Code
Température des fluides -10 à 210 °C (uniquement avec étanchéité du siège code 5G et 10)	2023
Échappement spécial de l'actionneur	6996
Toutes les versions spéciales uniquement livrables d'usine	
État de surface uniquement pour matériau du corps C2	
Ra ≤ 0,6 µm (25 µinch) pour les surfaces en contact avec les fluides, selon ASME BPE SF2 + SF3, poli mécanique intérieur	1903
Ra ≤ 0,8 µm (30 µinch) pour les surfaces en contact avec les fluides, selon DIN 11866 H3, poli mécanique intérieur	1904
Ra ≤ 0,4 µm (15 µinch) pour les surfaces en contact avec les fluides, selon DIN 11866 H4, ASME BPE SF1, poli mécanique intérieur	1909
Ra ≤ 0,6 µm pour les surfaces en contact avec les fluides, selon ASME BPE SF6, électropoli intérieur et extérieur	1953
Ra ≤ 0,8 µm pour les surfaces en contact avec les fluides, selon DIN 11866 HE3, électropoli intérieur et extérieur	1954
Ra ≤ 0,4 µm pour les surfaces en contact avec les fluides, selon DIN 11866 HE4/ASME BPE SF5, électropoli intérieur et extérieur	1959

Exemple de référence	550	15	D	1	37	5	1	1	G	1	-
Type	550										
Diamètre Nominal		15									
Forme du corps (Code)			D								
Raccordement (Code)				1							
Matériau du corps (Code)					37						
Étanchéité du siège (Code)						5					
Fonction de commande (Code)							1				
Taille d'actionneur (Code)								1			
Sens du débit (Code)									G		
Jeu de ressorts (Code)										1	
Version (Code)											-

Version pour le contact avec les denrées alimentaires

Pour le contact avec les denrées alimentaires, le produit doit être commandé avec les options de commande suivantes :

Étanchéité du siège code 5, 5G

Matériau du corps code 34, 37, 40, C2

Dimensions de l'actionneur [mm]

Dimensions de l'actionneur

Taille d'actionneur	$\varnothing B$	M	H max*	G	A2
0	32	M 12x1	6	M5	35,4
1	46	M 16x1	12	G 1/8	53,0
2	63	M 16x1	22	G 1/8	-
3	84	M 16x1	28	G 1/4	-
4	104	M 22x1,5	32	G 1/4	-
5	135	M 22x1,5	41	G 1/4	-

H max*: en fonction du diamètre nominal

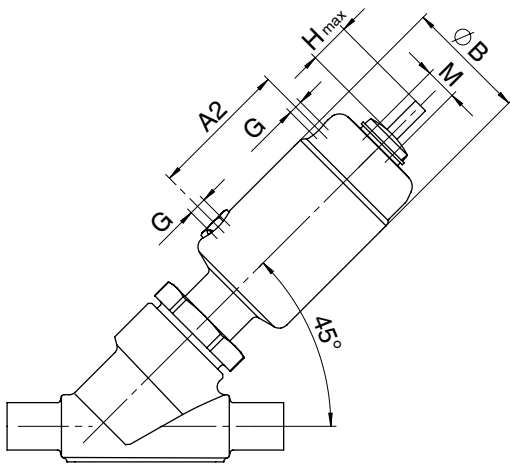

Taille d'actionneur 0, 1

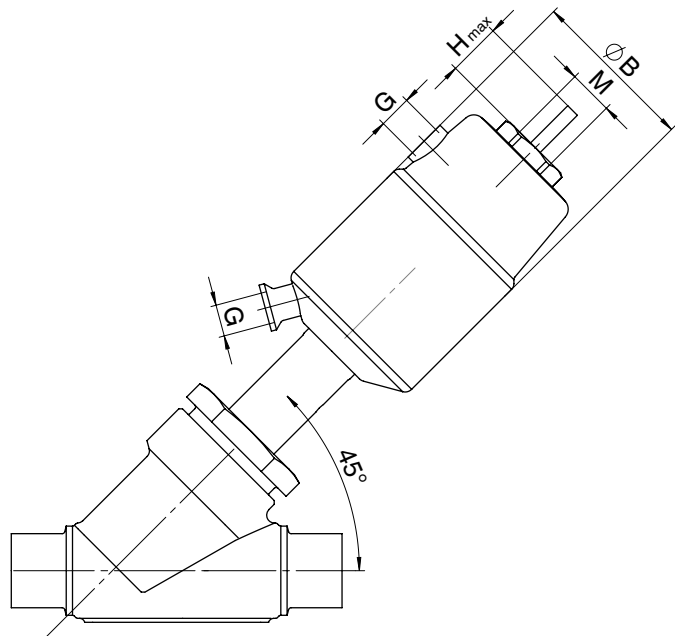

Taille d'actionneur 2 - 5

Cotes d'encombrement - Vanne avec corps de passage en ligne [mm]

Cotes d'encombrement / Poids de l'actionneur (sans corps) [kg]

DN	Taille SW1	G	Taille d'actionneur 0		Taille d'actionneur 1		Taille d'actionneur 2		Taille d'actionneur 3		Taille d'actionneur 4		Taille d'actionneur 5	
			CT/LA	Poids	CT/LA	Poids	CT/LA	Poids	CT/LA	Poids	CT/LA	Poids	CT/LA	Poids
6	24	-	91	0,24	-	-	-	-	-	-	-	-	-	-
8	24	-	91	0,24	-	-	-	-	-	-	-	-	-	-
10	24	-	91	0,24	-	-	-	-	-	-	-	-	-	-
15	24	-	91	0,24	-	-	-	-	-	-	-	-	-	-
8	36	-	-	-	134	0,62	171	0,90	-	-	-	-	-	-
10	36	-	-	-	134	0,62	171	0,90	-	-	-	-	-	-
15	36	M 34x1,5	-	-	137	0,66	174	0,97	-	-	-	-	-	-
20	41	M 40x1,5	-	-	143	0,73	180	1,00	198	1,7	-	-	-	-
25	46	M 45x1,5	-	-	-	-	184	1,10	202	1,8	235	3,2	-	-
32	55	M 52x1,5	-	-	-	-	192	1,30	210	2,0	243	3,4	269	6,5
40	60	M 60x2,0	-	-	-	-	187	1,60	215	2,1	248	3,5	274	6,6
50	55	M 72x2,0	-	-	-	-	-	-	223	2,3	256	3,7	282	6,8
65	75	M 90x2,0	-	-	-	-	-	-	-	-	-	-	295	7,4
80	75	M 105x2,0	-	-	-	-	-	-	-	-	-	-	312	8,1

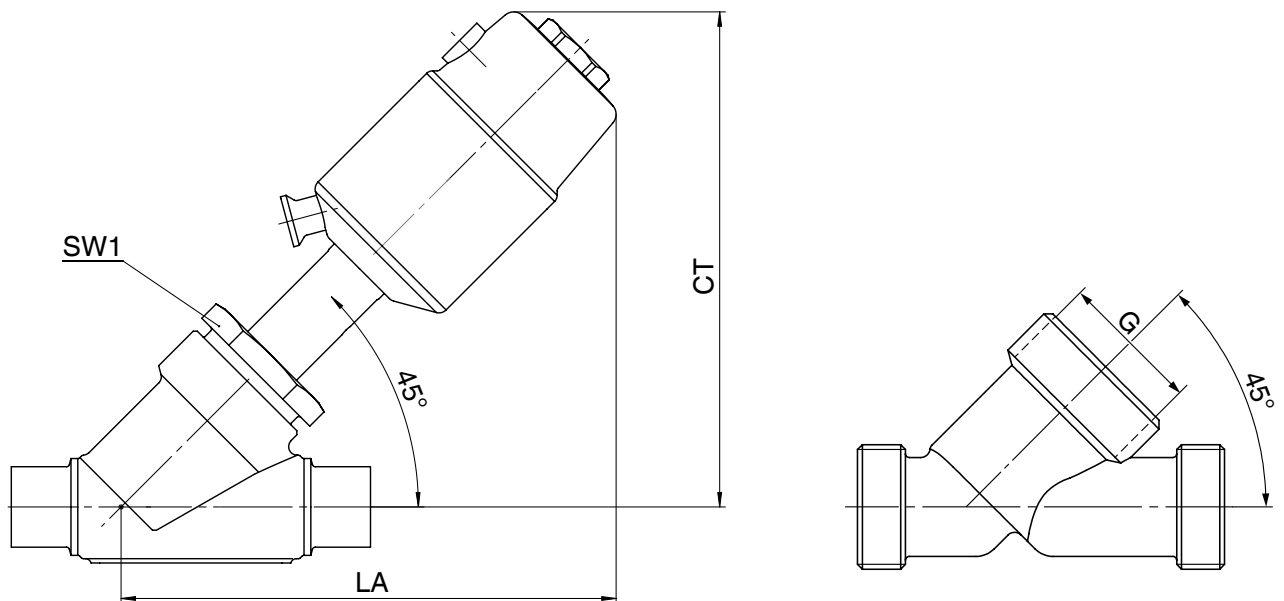

Les dimensions données se réfèrent à la fonction de commande 1 (normalement fermée, NF), pour la fonction de commande 2 (normalement ouverte, NO), les dimensions sont légèrement plus petites.

Cotes d'encombrement - Vanne avec corps de passage en équerre [mm]

Cotes d'encombrement / Poids de l'actionneur (sans corps) [kg]

DN	Taille SW1	G	Taille d'actionneur 1		Taille d'actionneur 2		Taille d'actionneur 3		Taille d'actionneur 4		Taille d'actionneur 5	
			CT	Poids	CT	Poids	CT	Poids	CT	Poids	CT	Poids
15	36	M 34x1,5	149	0,66	195	0,97	-	-	-	-	-	-
20	41	M 40x1,5	152	0,73	198	1,00	214	1,7	-	-	-	-
25	46	M 45x1,5	-	-	202	1,10	218	1,8	256	3,2	-	-
32	55	M 52x1,5	-	-	205	1,30	221	2,0	259	3,4	286	6,5
40	60	M 60x2,0	-	-	-	-	226	2,1	264	3,5	291	6,6
50	55	M 72x2,0	-	-	-	-	233	2,3	271	3,7	298	6,8

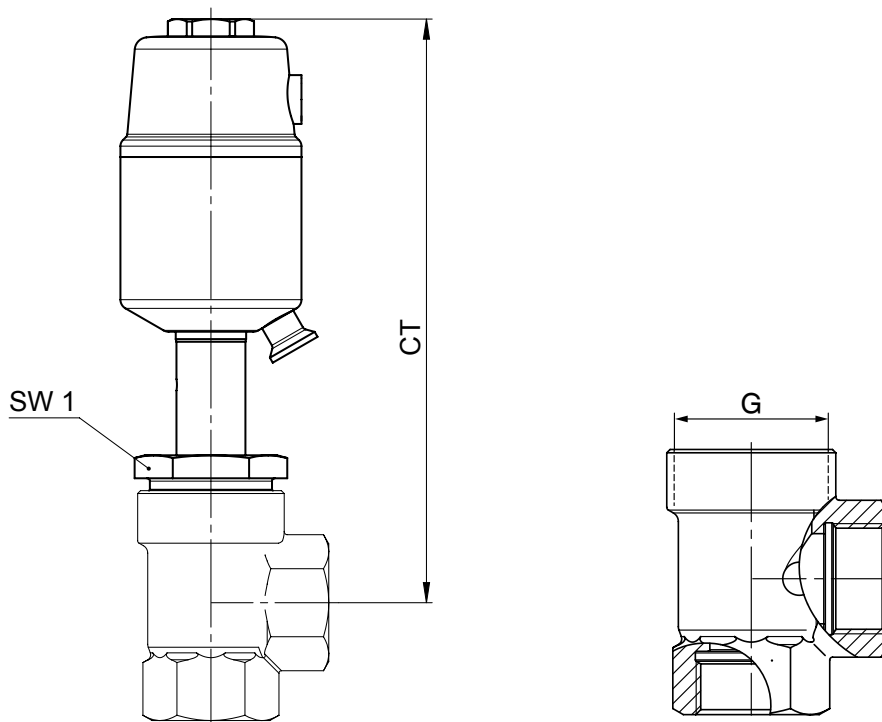

Les dimensions données se réfèrent à la fonction de commande 1 (normalement fermée, NF), pour la fonction de commande 2 (normalement ouverte, NO), les dimensions sont légèrement plus petites.

Dimensions du corps [mm]

Embout à souder, code du raccordement 0, 16, 17, 18, 37, 60 Matériaux du corps de vanne : 1.4435 (code 34), 1.4408 (code 37)

		Code du raccordement															
		Code du matériau 34		Code du matériau 37		0		16		17		18		37		60	
DN	L	LB	L	LB	ø d	s	ø d	s	ø d	s	ø d	s	ø d	s	ø d	s	
10	105	35,5	-	-	-	-	12	1,0	13	1,5	14	2,0	-	-	17,2	1,6	
15	105	35,5	100	33	18	1,5	18	1,0	19	1,5	20	2,0	-	-	21,3	1,6	
20	120	39,0	108	33	22	1,5	22	1,0	23	1,5	24	2,0	-	-	26,9	1,6	
25	125	38,5	112	32	28	1,5	28	1,0	29	1,5	30	2,0	25,0	1,2	33,7	2,0	
32	155	48,0	137	39	-	-	34	1,0	35	1,5	36	2,0	-	-	42,4	2,0	
40	160	47,0	146	40	40	1,5	40	1,0	41	1,5	42	2,0	38,0	1,2	48,3	2,0	
50	180	48,0	160	38	52	1,5	52	1,0	53	1,5	54	2,0	51,0	1,2	60,3	2,0	
65	-	-	290	96	-	-	-	-	70	2,0	-	-	63,5	1,6	76,1	2,0	
80	-	-	310	95	-	-	-	-	85	2,0	-	-	76,1	1,6	88,9	2,3	

Voir tableau de correspondance des raccordement/matériaux du corps en page 16/17

Embout à souder, code du raccordement 59, 63, 65 Matériaux du corps de vanne : 1.4435 (code 34), 1.4408 (code 37)

		Code du raccordement									
		Code du matériau 34		Code du matériau 37		59		63		65	
DN	L	LB	L	LB	ø d	s	ø d	s	ø d	s	
10	105	35,5	-	-	-	-	-	-	-	-	
15	105	35,5	100	33	12,70	1,65	21,3	2,11	21,3	2,77	
20	120	39,0	108	33	19,05	1,65	26,7	2,11	26,7	2,87	
25	125	38,5	112	32	25,40	1,65	33,4	2,75	33,4	3,88	
32	155	48,0	137	39	-	-	-	-	42,4	3,56	
40	160	47,0	146	40	38,10	1,65	48,3	2,77	48,3	3,68	
50	180	48,0	160	38	50,80	1,65	60,3	2,77	60,3	3,91	
65	-	-	290	96	63,50	1,65	73,0	3,05	-	-	
80	-	-	310	95	76,20	1,65	88,9	3,05	-	-	

Voir tableau de correspondance des raccordement/matériaux du corps en page 16/17

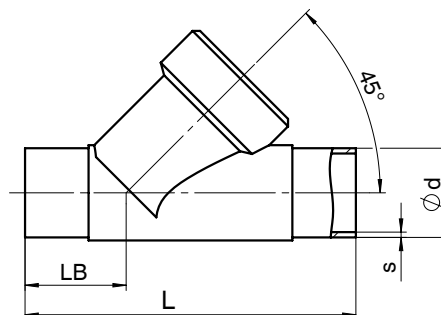

Dimensions du corps [mm]

Embouts à souder, raccordement code 0, 16, 17, 18, 59, 60 Matériau du corps: Inox forgé (code 40)

			Raccordement code											
			0		16		17		18		59		60	
DN	L	LB	ø d	s	ø d	s	ø d	s	ø d	s	ø d	s	ø d	s
6*	80	26,5	8	10	-	-	-	-	-	-	-	-	-	-
8*	80	26,5	10	1,0	-	-	-	-	-	-	-	-	13,5	1,6
10*	80	26,5	-	-	12	1,0	13	1,5	14	2,0	9,53	0,89	-	-
15*	80	26,5	-	-	-	-	-	-	-	-	12,70	1,65	-	-

* Uniquement avec taille d'actionneur 0

Embouts à souder, raccordement code 17, 59, 60 Matériau du corps: 1.4435 (code C2)

			Raccordement code					
			17		60		59	
DN	L	LB	ø d	s	ø d	s	ø d	s
8	105*	35,5*	-	-	13,5	1,6	-	-
10	105	35,5	13	1,5	17,2	1,6	-	-
15	105	35,5	19	1,5	21,3	1,6	12,70	1,65
20	120	39,0	23	1,5	26,9	1,6	19,05	1,65
25	125	39,5	29	1,5	33,7	2,0	25,40	1,65
32	155	48,0	35	1,5	42,4	2,0	-	-
40	160	47,0	41	1,5	48,3	2,0	38,10	1,65
50	180	48,0	53	1,5	60,3	2,0	50,80	1,65
65	290	96,0	70	2,0	76,1	2,0	63,50	1,65
80	310	95,0	85	2,0	88,9	2,3	76,20	1,65

* Raccordement code 1A: L = 100, LB = 33,5

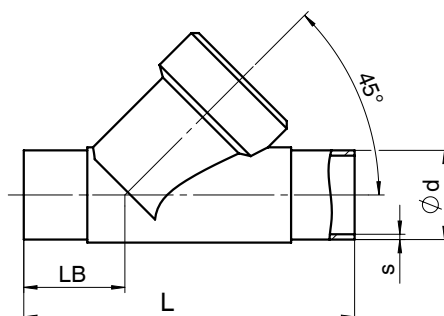

Dimensions du corps [mm]

Orifices taraudés DIN, raccordement code 1 Matériau du corps: 1.4408 (code 37)

DN	L	LB	R	t	SW2	
8*	65	19,0	G 1/4	12,0	17	6 pans
10*	65	19,0	G 3/8	12,0	24	6 pans
15*	65	19,0	G 1/2	11,4	24	6 pans
10	65	16,5	G 3/8	11,4	27	6 pans
15	65	16,5	G 1/2	15,0	27	6 pans
20	75	17,5	G 3/4	16,3	32	6 pans
25	90	24,0	G 1	19,1	41	6 pans
32	110	33,0	G 1 1/4	21,4	50	8 pans
40	120	30,0	G 1 1/2	21,4	55	8 pans
50	150	40,0	G 2	25,7	70	8 pans
65	190	46,0	G 2 1/2	30,2	85	8 pans
80	220	50,0	G 3	33,3	100	8 pans

* Uniquement avec taille d'actionneur 0

Orifices taraudés NPT, BS 21 Rc, raccordement code 3C, 3D Matériaux du corps: 1.4408 (code 37)

DN	L	LB	Raccordement code						
			SW2			3C		3D	
			R	t	R	t	R	t	
8*	65	19,0	17	6 pans	-	-	1/4" NPT	10,1	
10*	65	27,0	24	6 pans	-	-	3/8" NPT	10,4	
15*	65	27,0	24	6 pans	-	-	1/2" NPT	13,6	
15	65	16,5	27	6 pans	Rc 1/2	15,0	1/2" NPT	13,6	
20	75	17,5	32	6 pans	Rc 3/4	16,3	3/4" NPT	14,1	
25	90	24,0	41	6 pans	Rc 1	19,1	1" NPT	17,0	
32	110	33,0	50	8 pans	Rc 1 1/4	21,4	1 1/4" NPT	17,5	
40	120	30,0	55	8 pans	Rc 1 1/2	21,4	1 1/2" NPT	17,3	
50	150	40,0	70	8 pans	Rc 2	25,7	2" NPT	17,8	
65	190	46,0	85	8 pans	Rc 2 1/2	30,2	2 1/2" NPT	23,7	
80	220	50,0	100	8 pans	Rc 3	33,3	3" NPT	25,8	

* Uniquement avec taille d'actionneur 0

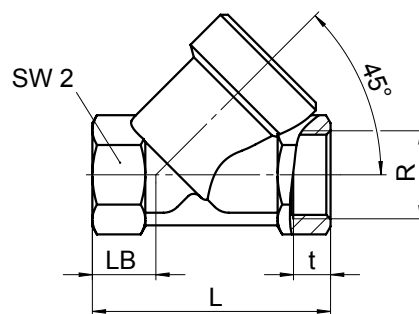

Dimensions du corps [mm]

Orifices taraudés DIN, raccordement code 1, 3D / Passage en équerre Matériau du corps de vanne: 1.4408 (code 37)

DN	SW2	LE	H2	Raccordement code 1		Raccordement code 3D	
				R	t	R	t
15	27	30	30,0	G 1/2	15,0	1/2" NPT	13,6
20	32	35	37,5	G 3/4	16,3	3/4" NPT	14,1
25	41	41	41,0	G 1	19,1	1" NPT	17,0
32	50	50	48,0	G 1 1/4	21,4	1 1/4" NPT	17,5
40	55	50	55,0	G 1 1/2	21,4	1 1/2" NPT	17,3
50	70	60	62,0	G 2	25,7	2" NPT	17,8

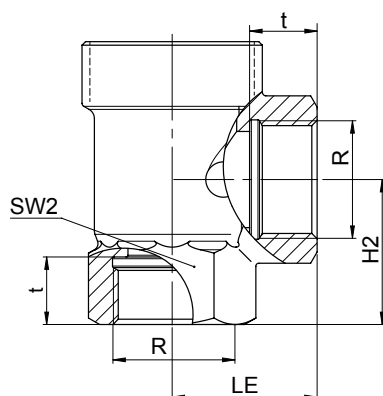

Embout fileté, raccordement code 9 Matériaux du corps: 1.4408 (code 37), 1.4435 (code 40)

DN	L	LB	t	R
6*	65	19	12	G 1/4
8*	65	19	12	G 3/8
10*	65	19	12	G 1/2
15*	65	19	12	G 3/4
15	90	25	12	G 3/4
20	110	30	15	G 1
25	118	30	15	G 1 1/4
32	130	38	13	G 1 1/2
40	140	35	13	G 1 3/4
50	175	50	15	G 2 3/8
65	216	52	15	G 3
80	254	64	18	G 3 1/2

* Uniquement avec taille d'actionneur 0 Voir tableau de correspondance des raccordement/matériaux du corps en page 16/17

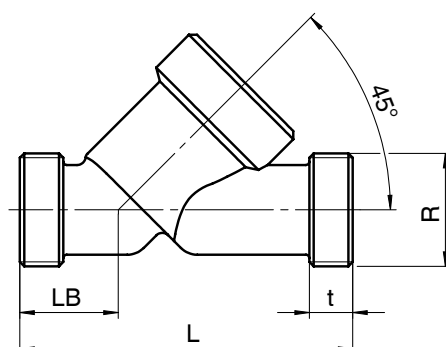

Dimensions du corps [mm]

Raccords à brides, raccordement code 10 Matériau du corps: 1.4408 (code 37)

DN	FTF	LB	$\varnothing d$	$\varnothing L$	$\varnothing k$	Nombre de vis
15	130	33	95	14	65	4
20	150	45	105	14	75	4
25	160	44	115	14	85	4
32	180	51	140	18	100	4
40	200	52	150	18	110	4
50	230	50	165	18	125	4

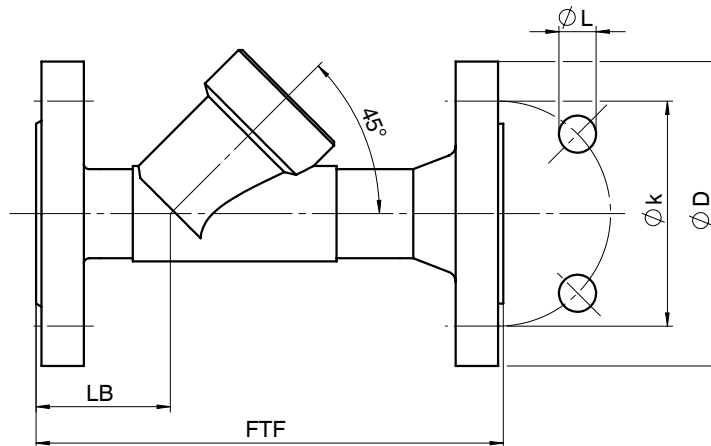

Raccords à brides, raccordement codes 13, 47 Matériaux du corps: 1.4435 (code 34)

DN	FTF	LB	Raccordement code 13				Raccordement code 47			
			$\varnothing D$	$\varnothing L$	$\varnothing k$	Nombre de vis	$\varnothing D$	$\varnothing L$	$\varnothing k$	Nombre de vis
15	210	72	95	14	65	4	89,0	15,7	60,5	4
20	280	78	105	14	75	4	98,6	15,7	69,8	4
25	280	77	115	14	85	4	108,0	15,7	79,2	4
32	310	89	140	18	100	4	117,3	15,7	88,9	4
40	320	91	150	18	110	4	127,0	15,7	98,6	4
50	330	95	165	18	125	4	152,4	19,1	120,7	4

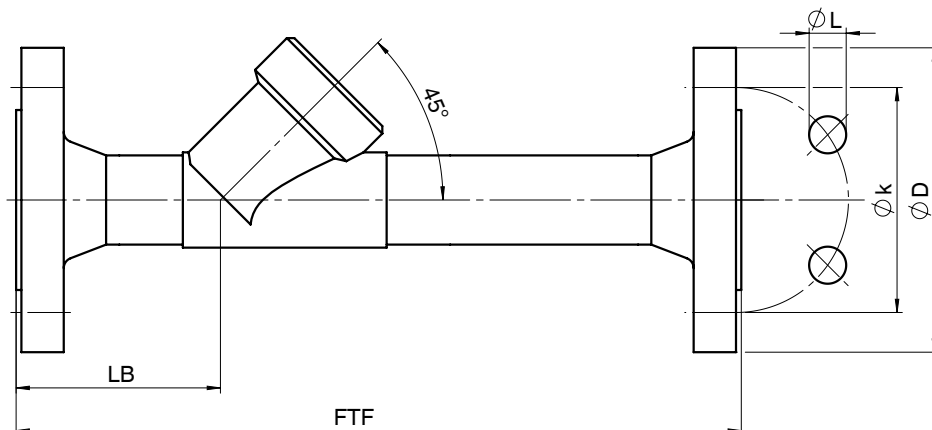

Dimensions du corps [mm]

Raccords clamps, raccordement code 80, 82, 86, 88
Matériau du corps: 1.4435 (code 34), 1.4435 (code C2)

DN	NPS	Raccordement code								Raccordement code			
		LB	L	82		86		88		80			
				ø d1	ø d3	ø d1	ø d3	ø d1	ø d3	LB	L	ø d1	ø d3
8	1/4"	47,5	130	10,3	25,0	-	-	-	-	-	-	-	-
10	3/8"	47,5	130	14,0	25,0	-	-	-	-	-	-	-	-
15	1/2"	47,5	130	18,1	50,5	16	34,0	9,40	25,0	33,5	101,6	9,40	25,0
20	3/4"	54,0	150	23,7	50,5	20	34,0	15,75	25,0	30,0	101,6	15,75	25,0
25	1"	56,0	160	29,7	50,5	26	50,5	22,10	50,5	33,0	114,3	22,10	50,5
32	1 1/4"	62,0	180	38,4	64,0	32	50,5	-	-	-	-	-	-
40	1 1/2"	67,0	200	44,3	64,0	38	50,5	34,80	50,5	37,0	139,7	34,80	50,5
50	2"	73,0	230	56,3	77,5	50	64,0	47,50	64,0	36,5	158,8	47,50	64,0
65	2 1/2"	120,0	290	72,1	91,0	66	91,0	60,20	77,5	-	-	-	-
80	3"	119,0	310	84,3	106,0	81	106,0	72,90	91,0	-	-	-	-

Voir tableau de correspondance des raccordement/matériaux du corps en page 17

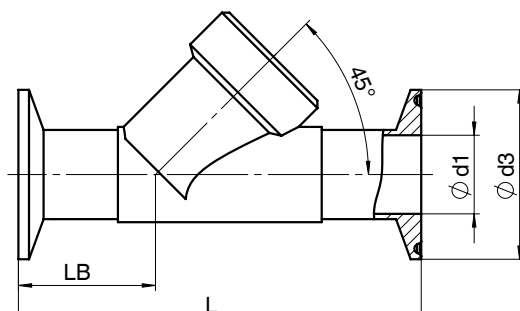

Actionneurs pour raccordement code 10:

DN 15	Actionneur 1 + 2
DN 20	Actionneur 1 + 2 + 3
DN 25	Actionneur 2 + 3 + 4
DN 32	Actionneur 2
DN 40	Actionneur 4
DN 50	Actionneur 3 + 4

Tableau de correspondance des corps de vanne métalliques GEMÜ 550 avec taille d'actionneur 0

Raccordement code	Raccords à visser				Emboutis à souder					
	1	9	3D	0	16	17	18	59	60	
Matériau code	37	37	40	37	40	40	40	40	40	40
DN 6	-	-	X	-	X	-	-	-	-	-
DN 8	X	X	-	X	X	-	-	-	-	X
DN 10	X	X	-	X	-	X	X	X	X	-
DN 15	X	X	-	X	-	-	-	-	X	-

**Tableau de correspondance des corps de vanne métalliques GEMÜ 550
avec taille d'actionneur 1, 2, 3, 4, 5**

Raccordement code	Emboutis à souder															
	0	16	17			18	37			59			60			63
Matériau code	34	34	34	37	C2	34	34	37	34	37	C2	34	37	C2	37	34
DN 8	-	-	-	-	-	-	-	-	-	-	-	-	-	X	-	-
DN 10	-	X	X	-	X	-	-	-	-	-	-	X	-	X	-	-
DN 15	X	X	X	X	X	X	-	-	X	-	X	X	X	X	X	X
DN 20	X	X	X	X	X	X	-	-	X	-	X	X	X	X	X	X
DN 25	X	X	X	X	X	X	X	-	X	-	X	X	X	X	X	X
DN 32	-	X	X	X	X	X	-	-	-	-	-	X	X	X	-	X
DN 40	X	X	X	X	X	X	X	-	X	-	X	X	X	X	X	X
DN 50	X	X	X	X	X	X	X	-	X	-	X	X	X	X	X	X
DN 65	-	-	-	X	X	-	-	X	-	X	X	-	X	X	X	-
DN 80	-	-	-	X	X	-	-	X	-	X	X	-	X	X	X	-

**Tableau de correspondance des corps de vanne métalliques GEMÜ 550
avec taille d'actionneur 1, 2, 3, 4, 5**

Raccordement code	Raccords à visser						Clamps								Raccords à brides		
	1		3C	9	3D		80	82		86		88		10	13	47	
Matériau code	37	37	37	37	37	37	34	34	C2	34	C2	34	C2	37	34	34	
Forme du corps	Passage en ligne	Passage en équerre			Passage en ligne	Passage en équerre											
DN 8	-	-	-	-	-	-	-	-	X	-	-	-	-	-	-	-	
DN 10	X	-	-	-	-	-	-	-	X	-	-	-	-	-	-	-	
DN 15	X	X	X	X	X	X	X	X	X	X	X	X	X	X*	X	X	
DN 20	X	X	X	X	X	X	X	X	X	X	X	X	X	X*	X	X	
DN 25	X	X	X	X	X	X	X	X	X	X	X	X	X	X*	X	X	
DN 32	X	X	X	X	X	X	-	X	X	X	X	-	-	X*	X	X	
DN 40	X	X	X	X	X	X	X	X	X	X	X	X	X	X*	X	X	
DN 50	X	X	X	X	X	X	X	X	X	X	X	X	X	X*	X	X	
DN 65	X	-	X	X	X	-	-	-	X	-	X	-	X	-	-	-	
DN 80	X	-	X	X	X	-	-	-	X	-	X	-	X	-	-	-	

*Combinaisons possibles avec les tailles d'actionneur voir tableau page 16

Pour connaître l'ensemble de la gamme des vannes à clapet, des accessoires et des autres produits GEMÜ, veuillez consulter le programme de fabrication. Disponible sur simple demande auprès de nos services.